

YAKIMA

RoadTrip

Approved for RV and travel trailers with class III and IV receivers. If you do not know the capabilities of your hitch receiver, consult an automotive professional.

Approuvé pour les RV et les roulettes avec coupleur de remorquage de classe III et IV. Si vous ne connaissez pas les capacités de votre coupleur de remorquage, consulter un professionnel de l'automobile.

Aprobado para RV y casas remolque con receptores clase III y IV. Este producto está diseñado para receptores de clase III y IV. Si no conoce las capacidades de su receptor de enganche, consulte con un profesional automotor.

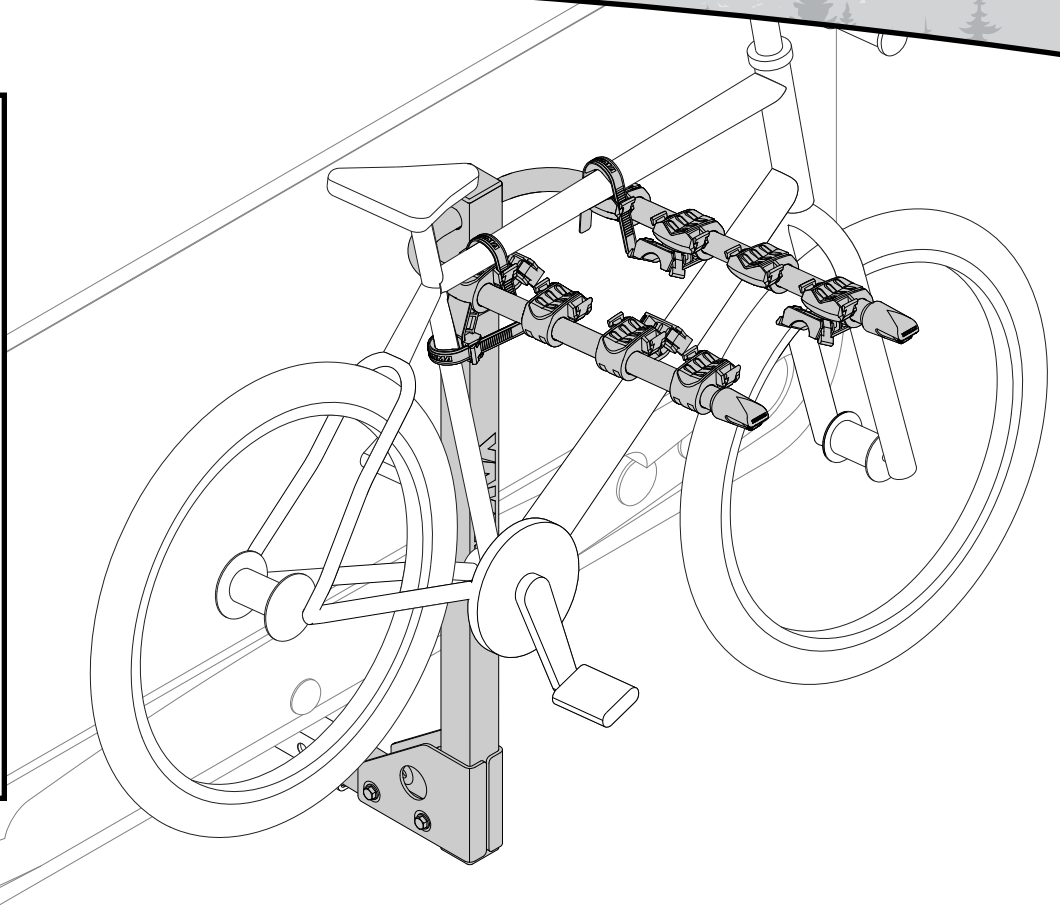

CONTENTS • CONTENU • CONTENIDO

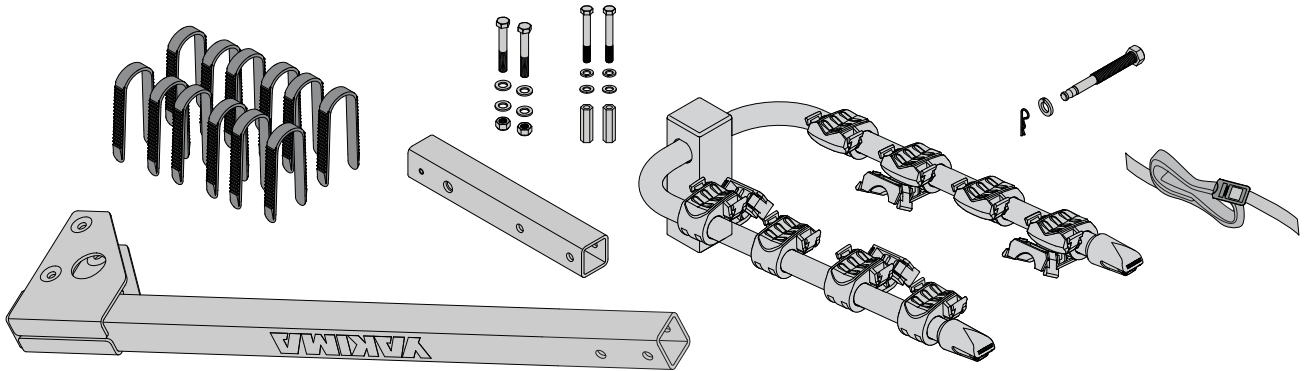

Weight Limits • Limites De Chargement • Límites de peso

 Per Bike = 37.5lbs / 17kg

Accessories • Accessoires • Accesorios

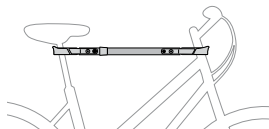

TubeTop
Yakima Part #8002531

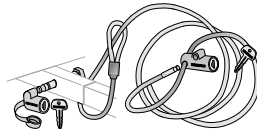

LockUp
Yakima Part #8007238

Tools Required • Outils requis • Herramientas requeridas

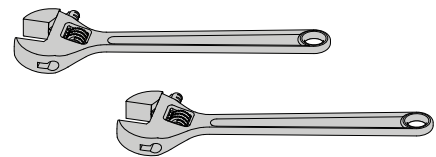

ASSEMBLE & INSTALL • ASSEMBLAGE ET INSTALLATION • ARMADO E INSTALADO

1

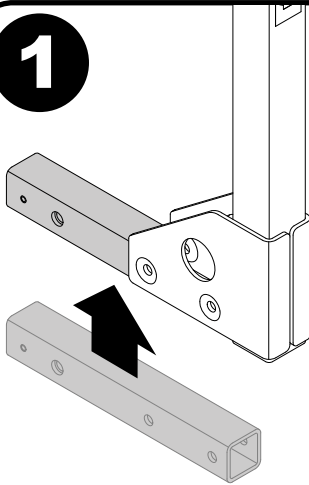

Combine the tongue with the mast, and align the holes. **Threads must face passenger side of vehicle.**

Combiner la flèche et le mât et aligner les trous. **Les filetages doivent être tournés vers le côté passager du véhicule.**

Junte la barra con el mástil y alinee los orificios. **Las roscas deben ver hacia del lado del pasajero del vehículo.**

2

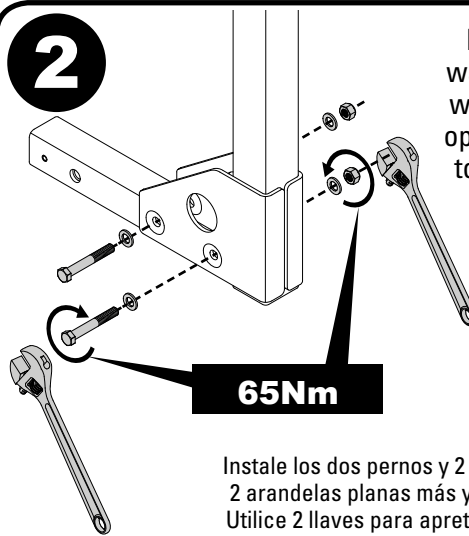

Install both bolts, and 2 flat washers. Then add 2 more flat washers and both nuts on the opposite side. Use 2 wrenches to fully tighten the hardware.

Installer les deux boulons et 2 rondelles plates. Ensuite, ajouter 2 rondelles plates et deux écrous sur le côté opposé. Utiliser 2 clés pour serrer complètement les boulons.

65Nm

Instale los dos pernos y 2 arandelas planas. Luego, añada 2 arandelas planas más y ambas tuercas en el otro lado. Utilice 2 llaves para apretar por completo los accesorios.

3

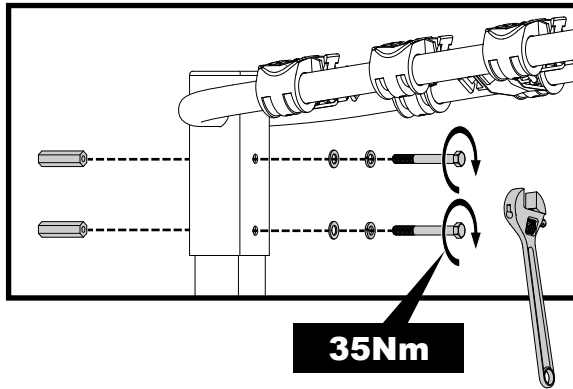

35Nm

Join the head to the mast. Attach with long hex nuts, flat washers, lock washers, and bolts.

Joindre la tête au mât. Fixer avec de longs écrous hexagonaux, des rondelles plates, des rondelles de blocage et des boulons.

Fije el cabezal al mástil. Fije con tuercas hexagonales grandes, arandelas planas, arandelas de seguridad y pernos.

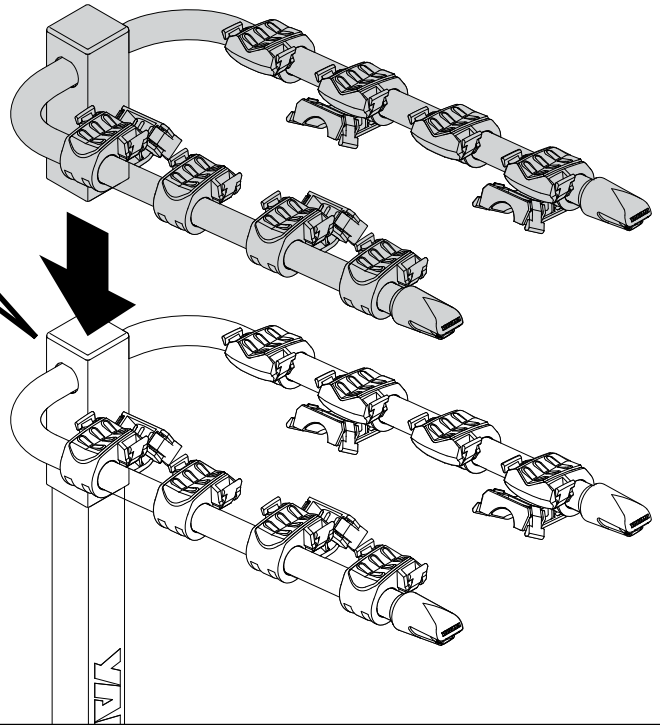

4

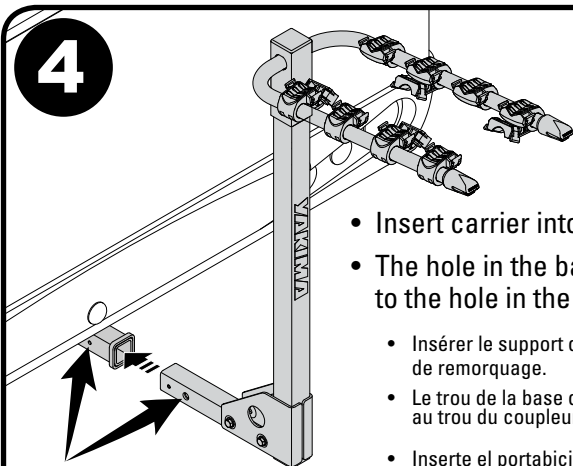

**ALIGN
ALIGNER
ALINEE**

- Insert carrier into hitch receiver.
- The hole in the base must align to the hole in the hitch receiver.

- Insérer le support dans le coupleur de remorquage.
- Le trou de la base doit être aligné au trou du coupleur de remorquage.
- Inserte el portabicicletas en el receptor de enganche.
- El orificio de la base debe estar alineado con el del receptor de enganche.

Install lock washer and hitch bolt. Tighten completely. Install safety pin.

80Nm

Installer la rondelle de blocage et le boulon d'attelage. Serrer complètement. Bloquer le boulon avec la broche de sûreté.

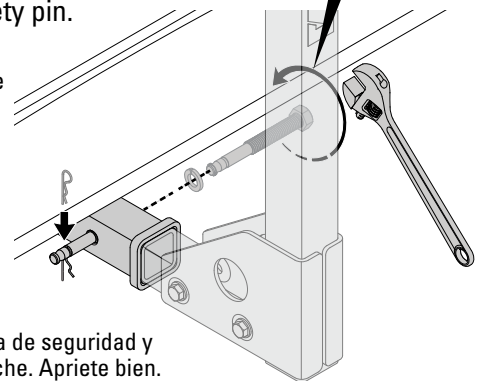

Instale la arandela de seguridad y el perno de enganche. Apriete bien. Instale el pasador de seguridad.

LOADING • CHARGEMENT • CARGA

1

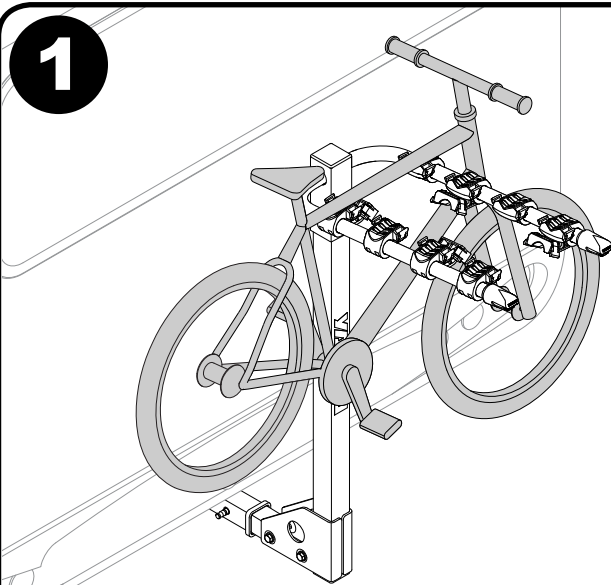

Load largest or heaviest bike first. Always use the cradles closest to the vehicle. Max bike weight is 37.5 lbs (17kg).

Charger le vélo le plus grand ou le plus lourd en premier. Utiliser toujours les berceaux les plus proches du véhicule. Le poids maximum des vélos est de 37,5 lb (17 kg).

Cargue primero la bicicleta más grande o más pesada. Siempre use los soportes más cercanos al vehículo. El peso máximo de la bicicleta es de 17 kg (37.5 libras).



A Yakima TubeTop (see cover page) may be required to carry your bike safely. **Failure to load bikes properly can result in property damage, personal injury, or death.** Bikes should be as level as possible to avoid ground clearance issues and possible ejections.



Il faudra peut-être employer un tube TubeTop Yakima (voir la page couverture) pour transporter le vélo de manière sécuritaire. **Si les vélos ne sont pas chargés correctement, on risque de provoquer des dommages, des blessures ou même la mort.** Les vélos doivent être le plus près possible de l'horizontale pour éviter qu'ils ne touchent par terre et ne risquent de tomber.



Para transportar su bicicleta con toda seguridad, es posible que necesite utilizar un TubeTop de Yakima (vea la cubierta). **Si las bicicletas no se cargan correctamente, se pueden provocar daños materiales, heridas corporales o la muerte.** Las bicicletas deben quedar lo más horizontal posible para evitar que toquen el suelo o que se caigan.

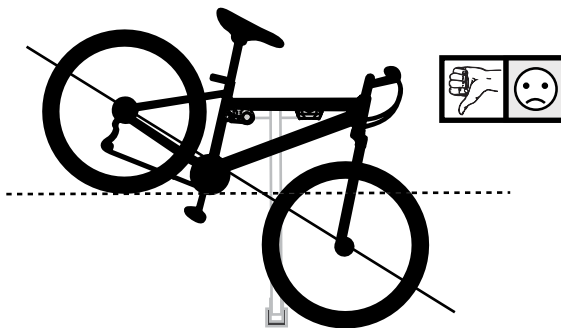
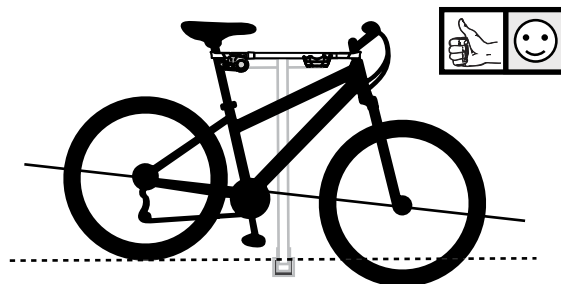

2

- Rotate anti-sway cradle against the seat tube.
- Insert ZipStrips™ into cradles and push against bike frame until snug.
- Each bike requires 3 ZipStrips™.

- Faire pivoter le berceau stabilisateur contre le tuyau du siège.
- Insérer les languettes ZipStrips™ dans les berceaux et le pousser contre le cadre du vélo jusqu'à ce qu'il soit bien fixé.
- Chaque vélo nécessite 3 languettes ZipStrips™.

- Gire el soporte estabilizador hacia el tubo del asiento.
- Inserte los ZipStrips™ en los soportes y empuje contra el armazón de la bicicleta hasta que quede ajustado.
- Cada bicicleta requiere 3 ZipStrips™.

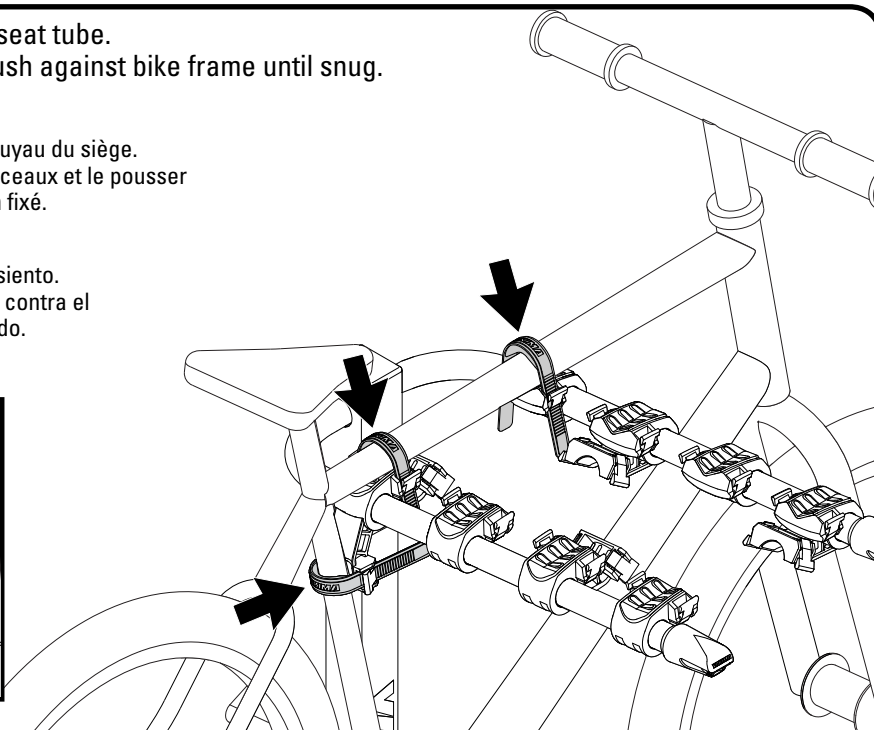
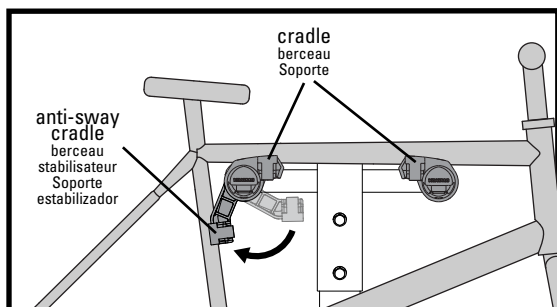

4

Load your remaining bikes. Alternate their direction to help avoid interference.

Charger les autres vélos. Alternier leur sens pour éviter les interférences.

Cargue las demás bicicletas. Alterne la dirección para ayudar a evitar la interferencia.

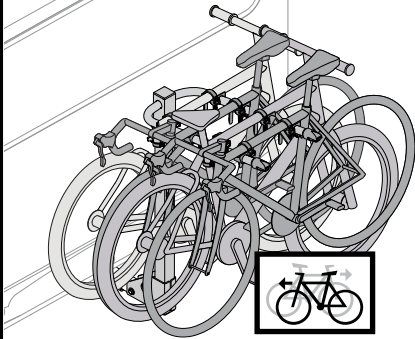
**5**

Thread the bike safety strap through each wheel, and around the mast. Tie off the excess strap.

Enfiler la sangle de sécurité de vélo à travers chaque roue et autour du mât. Attacher l'excédent des sangles.

Ensarte la correa de seguridad para bicicletas en cada rueda y alrededor del mástil. Amarre la correa que sobre.

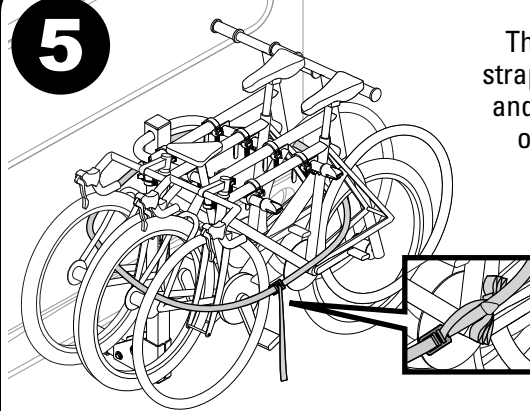

UNLOADING • DÉCHARGEMENT • DESCARGA

1

Press the release tabs on either side of the cradles and remove the ZipStrips™.

Appuyer sur les languettes de dégagement de chaque côté des berceaux et retirer la languette ZipStrips™.

Oprima las lengüetas de liberación de cada lado de los soportes y retire los ZipStrips™.

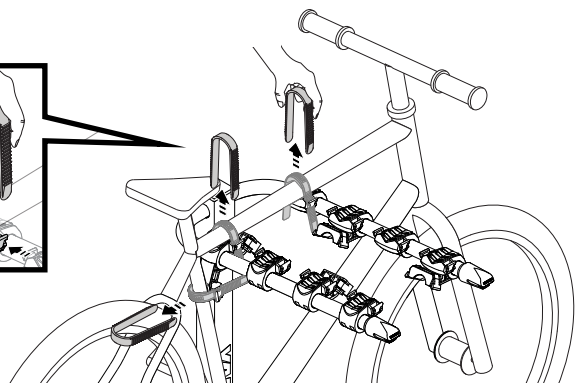
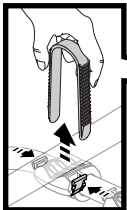
**2**

Unload the bikes.

Décharger les vélos.

Descargue las bicicletas.

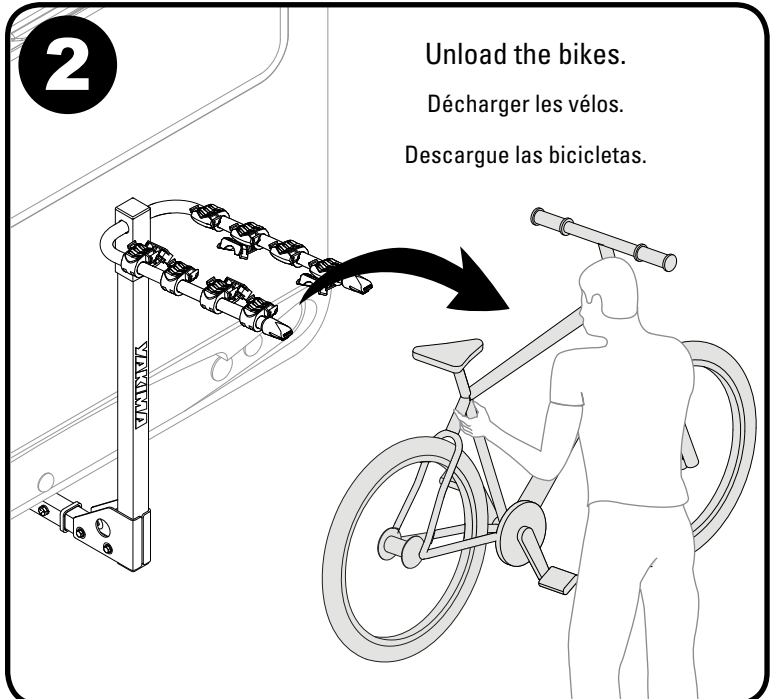

REMOVAL • DÉPOSE • DESMONTAJE

1. Remove safety strap.
2. Unload the bikes.
3. Remove the hitch pin.
4. Remove the carrier from the hitch.
5. Store RoadTrip in a safe place.

1. Retirer la sangle de sécurité.
2. Décharger les vélos.
3. Retirer la goupille du timon.
4. Sortir le porte-vélo de l'attelage.
5. Ranger le porte-vélo à l'abri.

1. Quite la correa de seguridad.
2. Descargue las bicicletas.
3. Quite el pin del enganche.
4. Retire el portabicicletas del enganche.
5. Guarde el portabicicletas RoadTrip en un lugar seguro.

BOTTLE OPENER • DÉCAPSULEUR • DESTAPADOR

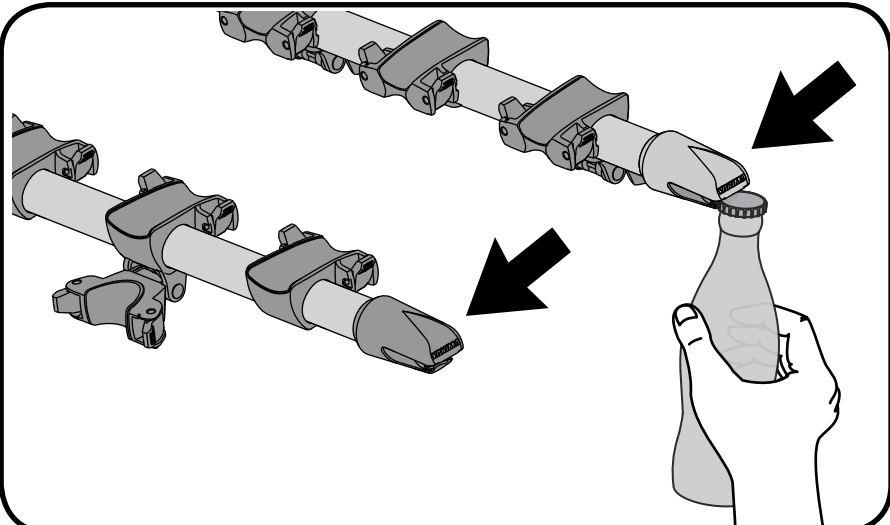

PERFORM SAFETY CHECKS

- Be sure the ZipStrips™ are hooked securely over the bike frames.
- Replace ZipStrips™ if cracked or worn.
- Be sure all hardware is secured according to instructions.
- Do not let bicycle tires hang near vehicle's hot exhaust.
- Verify that bikes are secured to rack.

EFFECTUER DES VÉRIFICATIONS DE SÉCURITÉ.

- Vérifier que les languettes ZipStrip^{MC} sont bien accrochées sur le cadre des vélos.
- Remplacer les languettes ZipStrip^{MC} qui seraient usées ou fendues.
- S'assurer que toute la visserie est fixée solidement selon les directives.
- Ne pas laisser les pneus des bicyclettes pendre à proximité des tuyaux d'échappement chauds.
- Vérifier que les vélos sont bien attachés au porte-vélo.

REALICE COMPROBACIONES DE SEGURIDAD

- Cerciórese de que las correas ZipStrips™ están enganchadas de manera segura en los cuadros de las bicicletas.
- Reemplace las correas ZipStrips™ que estén gastadas o deshilachadas.
- Compruebe que todos los accesorios estén colocados firmemente, de acuerdo con las instrucciones.
- No permita que las llantas de las bicicletas queden colgando cerca del escape caliente del vehículo.
- Verifique que las bicicletas estén bien aseguradas al soporte.

USE

- Off-road driving is not permitted and could result in damage to your vehicle, hitch receiver, or your bikes.
- Do not transport bicycles with attached baby seats, panniers, wheel covers, full bike covers or motors.
- Not for use with tandems and recumbents.
- Always use safety strap when carrying bikes.
- Use caution when entering driveways so that bikes do not contact the ground.
- Drive slowly over speed bumps 5-10mph (8-16 kph) max.

UTILISATION

- La conduite hors route n'est pas recommandée et risque d'endommager votre véhicule, le dispositif de réception de l'attelage ou vos bicyclettes.
- Ne pas transporter des bicyclettes auxquelles sont fixées des sièges de bébé, des housses de roue, des housses pour bicyclette ou des moteurs.
- N'est pas conçu pour des tandems ou des bicyclettes à position allongée.
- Toujours installer la sangle de sécurité quand des vélos sont chargés !
- Faire attention en pénétrant dans une entrée que les vélos n'accrochent pas le sol.
- Ralentir en franchissant un ralentisseur : 8 à 16 km/h maximum.

USO

- No se recomienda salirse de la carretera, pues esto podría producir daños a su vehículo, al receptor del enganchador o a sus bicicletas.
- No transporte las bicicletas que tengan instalados asientos para bebé, cestas, cubiertas para llantas, cubiertas para toda la bicicleta o motores.
- No está diseñado para bicicletas de doble asiento o reclinadas.
- Utilice siempre la correa de seguridad cuando transporte bicicletas.
- Tenga cuidado de que las bicicletas no toquen el suelo en la entrada de auto.
- Conduzca lentamente en zonas con badenes, sin superar las 5 a 10 mph (8 a 16 km/h).

INSTALLATION

- Do not install if spare tire causes interference.
- Remove this rack before entering an automatic car wash, and when not in use.
- Ground clearance of 10" or higher recommended.
- Use of hitch splitters, reducers, and extensions are NOT permitted.
- Use of trailer tongue mounted adapters and hitches are NOT permitted.
- Bolt-on bumper hitches must be used on welded steel square bumpers in acceptable condition. Consult an RV dealer if you are not certain about capacity of your bumper.

INSTALLATION

- Ne pas installer si le pneu de secours fait obstacle.
- Enlever ce support avant d'entrer dans un lave-auto automatique et lorsque le support n'est pas utilisé.
- Un dégagement au sol de 10 po ou plus est recommandé.
- L'utilisation de séparateurs, de réducteurs et de rallonges d'attelage n'est PAS autorisée.
- L'utilisation d'adaptateurs montés sur une flèche d'attelage n'est PAS autorisée.
- Des flèches d'attelage boulonnées au pare-chocs doivent être utilisées sur les pare-chocs carrés en acier soudé dans des conditions acceptables. Consultez un concessionnaire de VR si vous n'êtes pas certain de la capacité de votre pare-chocs.

INSTALACIÓN

- No se instale, si la llanta de repuesto causa interferencia.
- Retire este soporte antes de ingresar a un lavado de automóviles automático y cuando no se encuentre en uso.
- Se recomienda que la separación con respecto al suelo sea de 25 cm (10 pulgadas) o más.
- NO se permite usar separadores de enganche, reductores ni extensiones.
- NO se permite el uso de adaptadores y enganches montados en la barra de la casa rodante.
- Los enganches para parachoques de tornillo se deben usar en parachoques cuadrados de acero soldado en condiciones aceptables. Consulte con un concesionario de RV si no está seguro sobre la capacidad de su parachoques.

**KEEP THESE INSTRUCTIONS!
CONSERVER CES INSTRUCTIONS!
¡CONSERVE ESTAS INSTRUCCIONES!**

YAKIMA

www.yakima.com

Yakima Products, Inc. | 4101 Kruse Way, Lake Oswego, OR 97035 888.925.4621
Yakima Australia Pty. Ltd | 17 Hinkler Ct, Brendale QLD 4500, Australia 1800-143-548